

## **Induktivauslass IN-N6....** – feste Ausblasrichtung

# Induktivauslass

## Vorbemerkungen

Induktivauslässe von KRANTZ KOMponenten sind lineare Decken-Luftdurchlässe mit vorzüglicher Eignung für den Einbau in abgehängte Deckensysteme im Komfortbereich. Sie haben sich seit Jahrzehnten bestens bewährt und sind in der hier beschriebenen Ausführung mit **fester Ausblasrichtung** <sup>1)</sup> für Ausblashöhen von 4 bis 7 m und Volumenströme von 100 bis 300 m<sup>3</sup>/(h·m) lieferbar.

## Aufbau und Funktion

Der Induktivauslass besteht im Wesentlichen aus dem Ausblaselement **1** und dem Anschlusskasten **5** mit Anschluss-Stutzen **6**. Das Ausblaselement besitzt eine Vielzahl hintereinander angeordneter Strahlkanäle **3**, die wechselweise in einem Winkel von 45° zur Horizontalen geneigt sind. Dadurch kann wechselseitig ausgeblasen werden, wobei eine Hälfte des Luftdurchlass-Volumenstromes nach rechts und die andere Hälfte nach links ausströmt.

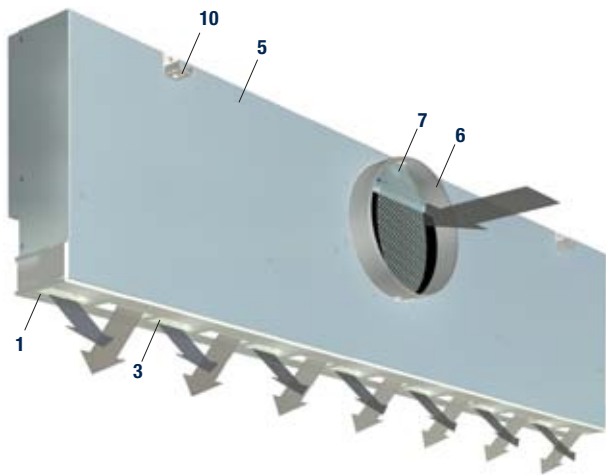

### Induktivauslass in einer Zwischendecke eingebaut

Ein optionaler Impulsschieber **2**, der unmittelbar innen auf dem Ausblaselement aufgelegt wird, ermöglicht die Veränderung des freien Ausblasquerschnitts zwischen 100 und 0 %, und zwar individuell je Ausblasseite. Der Ausblasquerschnitt kann also ganz oder teilweise geschlossen werden. Damit lässt sich der Strahlimpuls dem jeweiligen Auslegungs-Volumenstrom optimal anpassen. Außerdem kann bei Bedarf, z. B. bei Luftdurchlassanordnung in der Nähe einer Wand, eine Ausblasseite ganz geschlossen und einseitig ausgeblasen werden. Dabei wird mit halbem Luftdurchlass-Volumenstrom gearbeitet.

Die Betätigung des Impulsschiebers **2** ist manuell vom Raum her leicht möglich.

Der luftseitige Anschluss erfolgt über den Anschlusskasten **5**. Zur Erhöhung der Einfügungsdämmung ist der Anschlusskasten auf Wunsch mit akustischer Auskleidung **8** lieferbar. Seitlich am Anschlusskasten befindet sich der Anschluss-Stutzen **6** für den Rohranschluss. Im Anschluss-Stutzen kann wahlweise eine Volumenstrom-Drossel **7** installiert werden, die vom Raum her betätigt werden kann.

Für die Aufhängung an der Decke sind am Anschlusskasten seitlich zwei angebrachte Aufhängewinkel **10** angebracht.

Für Einsatzfälle, in denen z. B. aus Gründen einheitlicher Deckengestaltung durchlaufende Luftdurchlassreihen gewünscht werden, sind Blindschienen lieferbar. Der sichtbare Teil der Blindschienen entspricht dem der Induktivauslässe.

Bei dem Durchströmen der Strahlkanäle bilden sich viele Einzelstrahlen mit hoher Stabilität und großer Induktionswirkung. Dadurch wird ein schnelles Angleichen der Zulufttemperatur an die Raumtemperatur erzielt.

Der Induktivauslass erzeugt eine diffuse Raumluftrömung mit zugfreier, intensiver Durchspülung des Aufenthaltsbereiches. Die zulässigen Raumlufgeschwindigkeiten nach DIN EN ISO 7730 werden eingehalten.

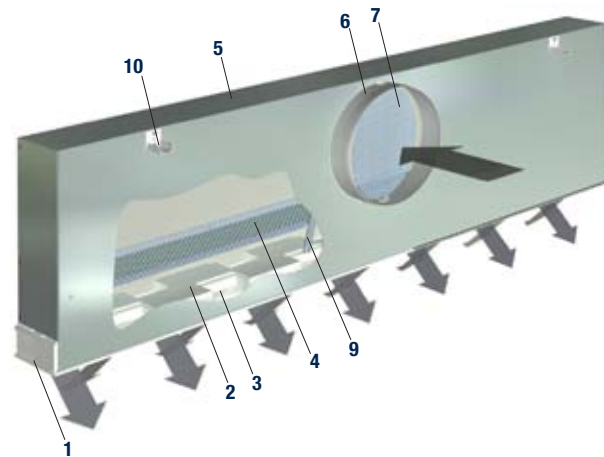

### Induktivauslass mit Impulsschieber zur Anpassung des Strahlimpulses an den jeweiligen Auslegungs-Volumenstrom

<sup>1)</sup> Mit verstellbarer Ausblasrichtung siehe Druckschrift DS 4082

# Induktivauslass

## Abmessungen

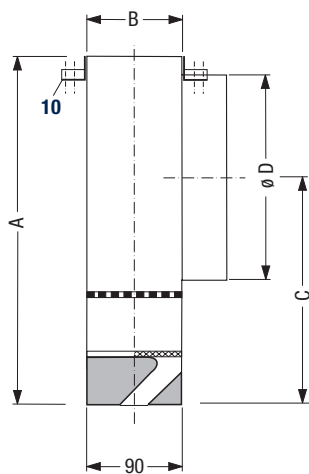
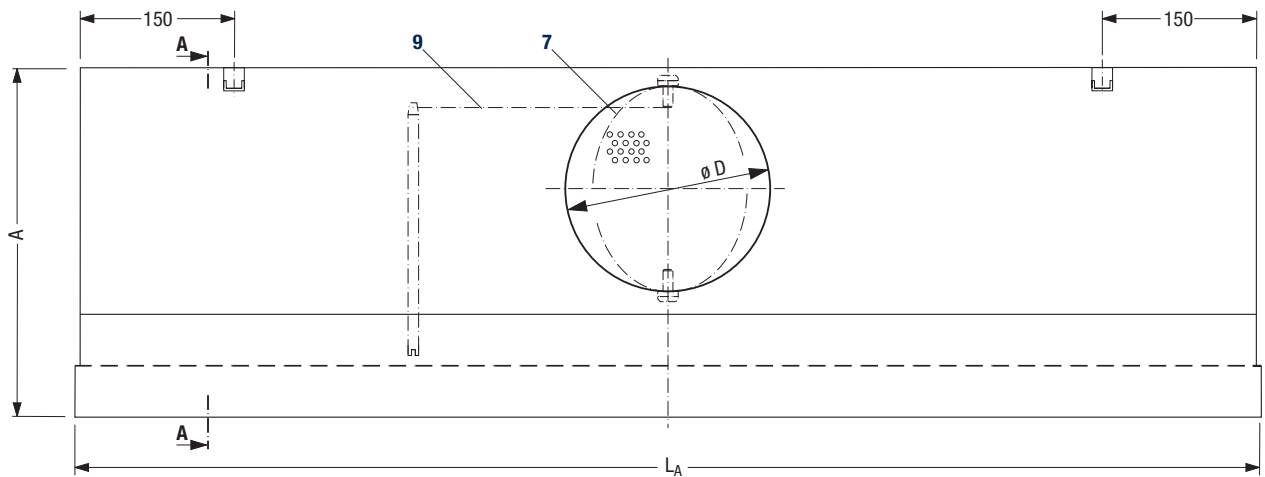

**Schnitt A – A**  
Anschlusskasten, dargestellt ohne akustische Auskleidung, ohne  $\checkmark$ -Drossel

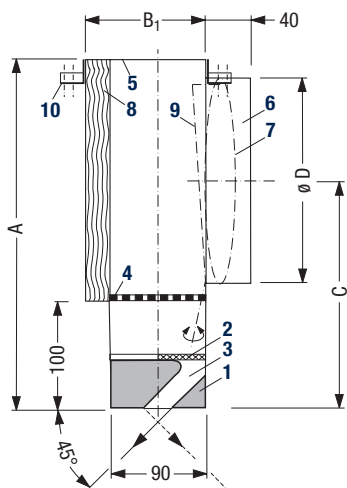

**Schnitt A – A**  
Anschlusskasten, dargestellt mit akustischer Auskleidung, und  $\checkmark$ -Drossel 7 im Anschluss-Stutzen, vom Raum her verstellbar

Legende für alle Seiten	Material
1 Ausblaseelement	Polystyrol
2 Impulsschieber <sup>1)</sup>	Polystyrol
3 Strahlkanal	—
4 Lochblech	Stahlblech, verzinkt
5 Anschlusskasten	
6 Anschluss-Stutzen	
7 $\checkmark$ -Drossel <sup>1)</sup> im Anschluss-Stutzen, vom Raum her verstellbar	Mineralfaser (nicht brennbar, Klasse A1 nach DIN 4102-1)
8 Akustische Auskleidung <sup>1)</sup>	
9 Verstelleinrichtung (nur bei $\checkmark$ -Drossel)	Stahlblech, verzinkt
10 Aufhängewinkel	

<sup>1)</sup> wahlweise

Typ	Luftdurchlass					Anschlusskasten					Gewicht	
	Nennlänge	Volumenstrom	Ausblas- höhe	tats. Länge	Element- breite	A mm	B mm	B <sub>1</sub> mm	C mm	D mm	ohne akustische Auskleidung	mit akustischer Auskleidung
	L <sub>N</sub>	$\dot{V}_A$ m <sup>3</sup> /(h·m)	H m	L <sub>A</sub> mm	B <sub>E</sub> mm						G ca. kg	G ca. kg
IN-N6	1 000	100 – 300	4 – 7	990	90	305	90	111	200	179	8	10,5
	1 200			1 155		325			210		9,5	11,5
	1 600			1 650		350			222		12,5	15

# Induktivauslass

## Auslegungsblatt, Nomogramme

### Behaglichkeitskriterien

Die Auslegung des Luftdurchlasses basiert auf Einhaltung der maximal zulässigen Raumlufthgeschwindigkeiten<sup>1)</sup> im Kühlfall. Hierfür wird zunächst der maximale spezifische Volumenstrom  $\dot{V}_{Sp\ max}$  in Abhängigkeit der Raumlufthgeschwindigkeit  $u$  und der Ausblashöhe  $H$  gemäß Diagramm 1 bestimmt.

Um die maximal zulässigen Raumlufthgeschwindigkeiten einzuhalten, darf der dem Raum zugeführte Volumenstrom  $\dot{V}_{Sp\ tats}$  den maximalen spezifischen Volumenstrom  $\dot{V}_{Sp\ max}$  nicht überschreiten.

Anhand des maximalen spezifischen Volumenstromes  $\dot{V}_{Sp\ max}$  und des Luftdurchlass-Volumenstromes lässt sich der minimale Luftdurchlass-Mittenabstand  $t_{min}$  aus Diagramm 2 ermitteln.

Das Auslegungskriterium (Diagramm 1) basiert auf

$$\Delta\vartheta_{max} = -10 \text{ bis } -12 \text{ K}$$

Ist die maximale Temperaturdifferenz kleiner, so kann  $\dot{V}_{Sp\ max}$  um folgenden Betrag erhöht werden:

$$\Delta\vartheta_{max} = -8 \text{ K} \rightarrow \dot{V}_{Sp\ max} \text{ 15 \% höher}$$

$$\Delta\vartheta_{max} = -6 \text{ K} \rightarrow \dot{V}_{Sp\ max} \text{ 35 \% höher}$$

$$\Delta\vartheta_{max} = -4 \text{ K} \rightarrow \dot{V}_{Sp\ max} \text{ 70 \% höher}$$

<sup>1)</sup> Siehe auch TB 69 "Auslegungskriterien für thermische Behaglichkeit"

### Maximaler spezifischer Volumenstrom

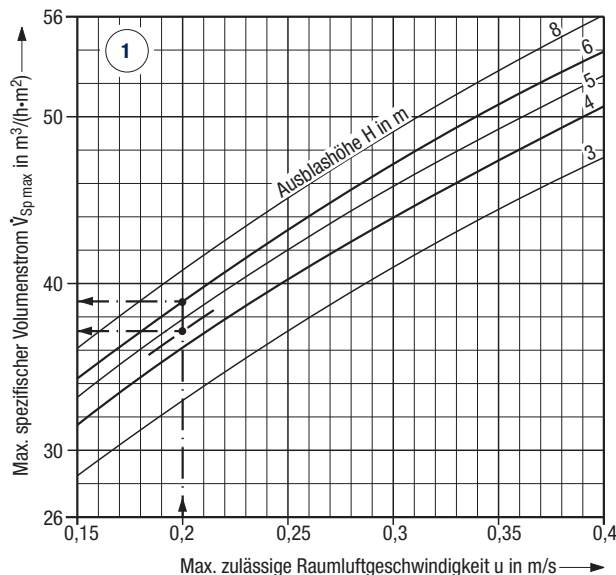

### Minimaler Luftdurchlass-Mittenabstand

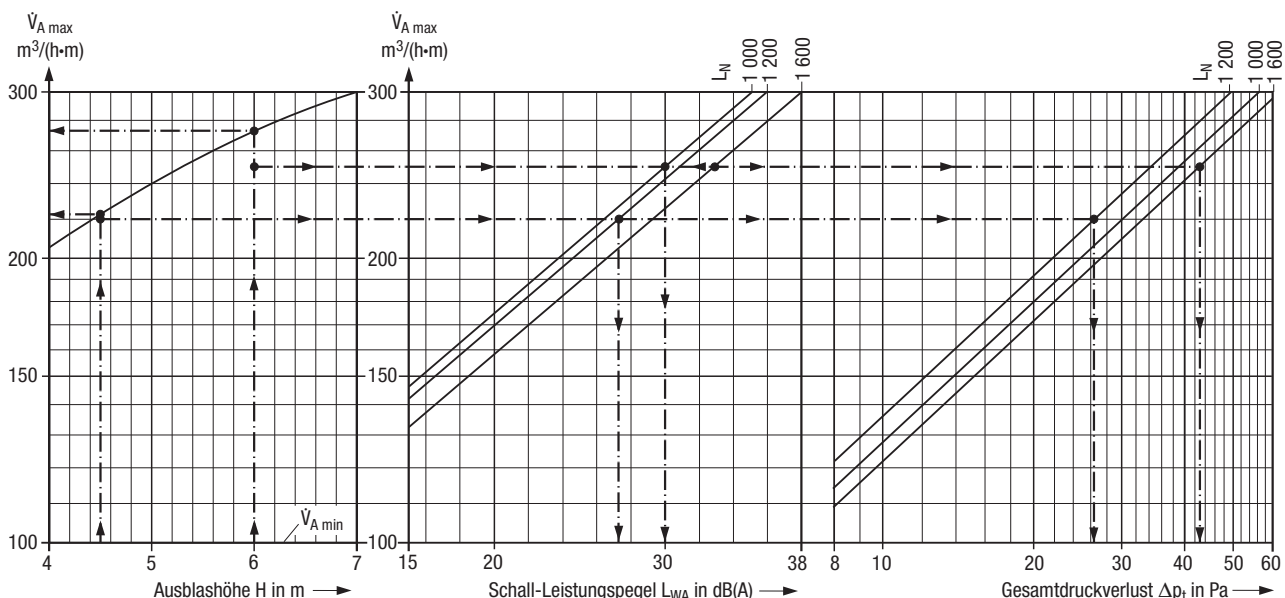
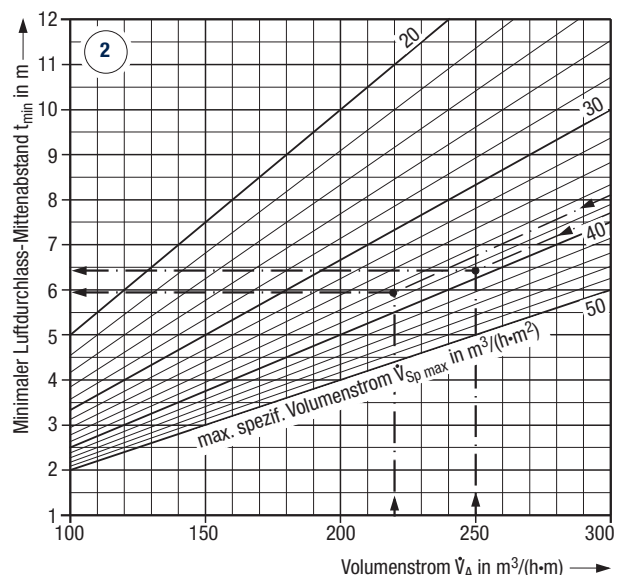

Die im Diagramm dargestellten Kurven gelten für die Ausführung Anschlusskasten ohne akustische Auskleidung und Drosselstellung "auf". Bei Ausführung mit akustischer Auskleidung verringert sich der Schallleistungspegel um ca. 3 dB, während der Druckverlust unverändert bleibt (siehe auch Hinweis Seite 5).

# Induktivauslass

## Schall-Leistungspegel, Druckverlust und Einfügungsdämpfung

<b>Auslegungsbeispiel</b>					
Einsatzort:		Büro	Museum		
<b>1</b> Nennlänge	mm	1 200	1 600		
Kastenausführung (akust. Auskleidung)		ohne	mit		
<b>2</b> Zuluft-Volumenstrom	$\dot{V}$	m <sup>3</sup> /h	14 500	50 000	
<b>3</b> Ausblashöhe	H	m	4,5	6	
<b>4</b> Raumfläche	A	m <sup>2</sup>	720	1 900	
<b>5</b> max. zul. Schall-Leistungspegel	$L_{WA}$	dB(A)	35	40	
<b>6</b> Behaglichkeitskriterien (s. Seite 4)					
– max. zul. Raumluftgeschwindigkeit	u	m/s	0,2	0,2	
– max. spezif. Volumenstrom	$\dot{V}_{Sp\ max}$	m <sup>3</sup> /(h·m <sup>2</sup> )	37	39	
			[Diagr. 1]	[Diagr. 1]	
– tats. spezif. Volumenstrom	$\dot{V}_{Sp\ tats}$	m <sup>3</sup> /(h·m <sup>2</sup> )	20,1	26,3	
			[aus 2 : 4]	[aus 2 : 4]	
<b>Aus Nomogramm</b>					
<b>7</b> $\dot{V}_{A\ max}$		m <sup>3</sup> /(h·m)	223	270	
<b>8</b> $\dot{V}_{A\ gew\ ählt}$		m <sup>3</sup> /(h·m)	220	250	
<b>9</b> $Z_1$	[aus 2 : 8]	lfdm	66	200	
<b>10</b> $Z_2$	[aus 9 : 1]	Stück	55	125	
<b>11</b> $L_{WA}$		dB(A)	27	≈ 30	
<b>12</b> $\Delta p_t$		Pa	≈ 26	≈ 43	
<b>13</b> $t_{min}$	[Diagr. 2]	m	≈ 6	≈ 6,5	

### Legende zu den Auslegungsseiten:

$\dot{V}_{A\ max}$  = maximaler Volumenstrom je m Luftdurchlasslänge in Abhängigkeit der Ausblashöhe H

$\dot{V}_A$  = gewählter Volumenstrom je m Luftdurchlasslänge

$\dot{V}_{A\ min}$  = minimaler Volumenstrom je m Luftdurchlasslänge

$\dot{V}_{Sp\ max}$  = maximal spezifischer Volumenstrom pro m<sup>2</sup>-Raumfläche

$\dot{V}_{Sp\ tats}$  = tatsächlicher spezifischer Volumenstrom pro m<sup>2</sup>-Raumfläche

H = Ausblashöhe

u = maximal zulässige Raumluftgeschwindigkeit in m/s

$t_{min}$  = minimal zulässiger Luftdurchlass-Mittenabstand

$L_N$  = Luftdurchlass-Nennlänge

$L_{WA}$  = Schall-Leistungspegel

$\Delta p_t$  = Gesamtdruckverlust

### Hinweis zu den Auslegungsseiten:

Bei geschlossener Drosselklappe erhöht sich der Schall-Leistungspegel ohne akustische Auskleidung um 6 bis 8 dB und mit akustischer Auskleidung um 3 bis 6 dB. Der Druckverlust steigt bei geschlossener Drosselklappe annähernd auf das 2-Fache.

Luft-durchlass-Volumenstrom $\dot{V}_A$ m <sup>3</sup> /(h·m)	Gesamtdruckverlust $\Delta p_t$ Pa	Schall-Leistungspegel $L_W$ in dB						
		$L_{WA}$ dB(A)	Oktavmittenfrequenz in Hz					
			125	250	500	1 K	2 K	4 K
<b>Nennlänge = 1 000</b>								
180	20	18	26	24	15	—	—	—
220	30	23	30	29	20	13	—	—
260	41	28	33	33	25	19	25	—
300	54	32	36	37	29	24	20	12
180	20	21	26	27	16	12	—	—
220	30	26	30	32	22	18	11	—
260	41	31	33	36	37	24	18	—
300	54	35	36	40	31	29	24	12
<b>Nennlänge = 1 200</b>								
180	18	19	27	25	16	—	—	—
220	27	24	31	30	21	14	—	—
260	37	29	34	34	26	20	16	—
300	49	33	37	38	30	25	21	13
180	19	22	27	28	17	13	—	—
220	27	27	31	33	23	19	12	—
260	37	32	34	37	28	25	19	—
300	49	36	37	41	32	30	25	13
<b>Nennlänge = 1 600</b>								
180	22	21	29	27	18	—	—	—
220	32	26	33	32	23	16	—	—
260	44	31	36	36	28	22	18	—
300	57	35	39	40	32	27	23	15
180	22	24	29	30	19	15	—	—
220	32	29	33	35	25	21	14	—
260	44	34	36	39	30	27	21	10
300	57	38	39	43	34	32	27	15

Schall-Leistungspegel < 10 dB werden nicht aufgeführt

<b>Einfügungsdämpfung in dB</b>							
Oktavmittenfrequenz in Hz							
125	250	500	1 K	2 K	4 K	8 K	
Anschlusskasten <b>mit</b> akustischer Auskleidung							
0	2	9	17	15	12	15	
Anschlusskasten <b>ohne</b> akustische Auskleidung							
0	1	9	9	9	7	10	

 Anschlusskasten **mit** akustischer Auskleidung

 Anschlusskasten **ohne** akustische Auskleidung

# Induktivauslass

## Einsatzbereich und Merkmale



Induktivauslass mit fester Ausblasrichtung und Anschlusskasten ohne akustische Auskleidung



Induktivauslass mit fester Ausblasrichtung und Anschlusskasten mit akustischer Auskleidung

## Einsatzbereiche

Ausblaselement aus Polystyrol mit optionalem, manuell verstellbarem Impulsschieber, Luftdurchlass-Volumenstrom: 100 – 300 m<sup>3</sup>/(h·m), sichtbare Luftdurchlassbreite 90 mm, Ausblasrichtung: 45° zur Horizontalen.

### Einsatzbereich:

Räume mit Ausblashöhen von 4 bis 7 m.

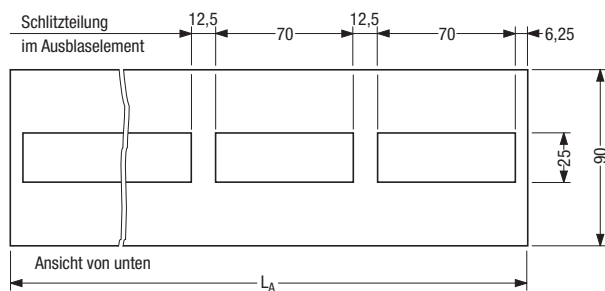

Wird der Induktivauslass IN-N6 in RLT-Anlagen eingesetzt, die auch der Raumheizung dienen, dann sind zur Verbesserung der Raumdurchspülung ca. 50 % der Abluft in Bodennähe abzusaugen.

Der Induktivauslass ist bei halbem Volumenstrom für einseitiges Ausblasen geeignet.

## Merkmale auf einen Blick

- Deckunenabhängige, wechselseitig ausströmende Einzelstrahlen mit Ausblasrichtung 45° zur Horizontalen
- Luftdurchlass-Volumenstrom von 100 bis 300 m<sup>3</sup>/(h·m)
- Diffuse, zugfreie Raumluftrömung
- Ausblashöhen von 4 bis 7 m
- Max. Temperaturdifferenz zwischen Zuluft und Raumluftr im Kühlfall -10 K, im Heizfall + 6 K
- Niedriger Schall-Leistungspegel
- Volumenstrom-Drossel auf Wunsch lieferbar, im Anschluss-Stutzen eingebaut, Betätigung vom Raum her
- Optionaler, manuell verstellbarer Impulsschieber, für optimale Anpassung des Strahlimpulses an den Auslegungs-Volumenstrom oder für einseitigen Luftaustritt bei halbem Volumenstrom
- In drei Nennlängen lieferbar (1 000, 1 200 und 1 600)
- Anschlusskasten aus verzinktem Stahlblech, Ausblaselement aus Polystyrol
- Blindschienen für optisch durchlaufende Luftdurchlassreihen

# Induktivauslass

## Typenbezeichnung und Ausschreibungstext

### Typenbezeichnung

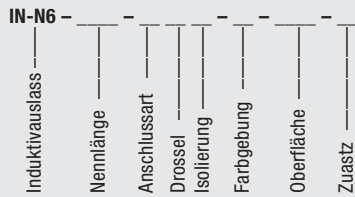

#### Nennlänge

- 1000 = Nennlänge 1 000
- 1200 = Nennlänge 1 200
- 1600 = Nennlänge 1 600

#### Anschlussart

- K = Anschlusskasten
- B = Blindschiene

#### Drossel

- 0 = ohne Volumenstrom-Drossel
- R = mit Volumenstrom-Drossel, vom Raum her einstellbar

#### Isolierung

- 0 = ohne akustische Auskleidung
- I = mit akustischer Auskleidung

#### Farbgebung

- N = nasslackiert
- E = eingefärbt

#### Oberfläche

- 9005 = Farbton der Sichtfläche nach RAL 9005, matt
- 9010 = Farbton der Sichtfläche nach RAL 9010, seidenmatt
- .... = Farbton der Sichtfläche nach RAL ....

#### Zusatz

- 0 = ohne
- I = Impulschieber

### Ausschreibungstext - Induktivauslass

..... Stück

Induktivauslass mit hoher Induktionswirkung zur Erzielung einer diffusen Raumluftrömung mit Einzelstrahlen bei kleinstmöglichen Temperaturgradienten im Aufenthaltsbereich, besonders geeignet für den Einbau in abgehängte Deckensysteme,

bestehend aus:

- dem linearen Ausblaselemente mit hintereinander angeordneten Strahlkanälen, die wechselweise im Winkel von 45° geneigt sind, durch die der Luftstrahl wechselseitig nach rechts und links schräg in den Raum strömt, sichtbare Luftdurchlassbreite 90 mm, wahlweise mit Impulschieber
- dem Anschlusskasten mit seitlichen Aufhängewinkeln, wahlweise mit Volumenstrom-Drossel im Anschluss-Stutzen, vom Raum her verstellbar; wahlweise mit akustischer Auskleidung

Werkstoff:

- Ausblaselement aus Polystyrol, eingefärbt tiefschwarz ähnlich RAL 9005, wahlweise nasslackiert nach RAL ....
- Anschlusskasten aus verzinktem Stahlblech

Fabrikat: KRANTZ KOMponenten  
Typ: IN-N6 - \_\_\_\_ - K \_\_\_\_ - \_\_\_\_ - \_\_\_\_ - \_\_\_\_

### - Blindschiene

..... Stück

Blindschiene für optisch durchlaufende Luftdurchlassreihen, der sichtbare Teil entspricht dem des Induktivauslasses, sichtbare Breite 90 mm,

Werkstoff:

Blindschiene aus Polystyrol, eingefärbt tiefschwarz ähnlich RAL 9005, Sichtfläche nasslackiert nach RAL ....

Fabrikat: KRANTZ KOMponenten  
Typ: IN-N6 - \_\_\_\_ - B O O - \_\_\_\_ - \_\_\_\_ - O

Technische Änderungen vorbehalten.

