

Technische Auslegung

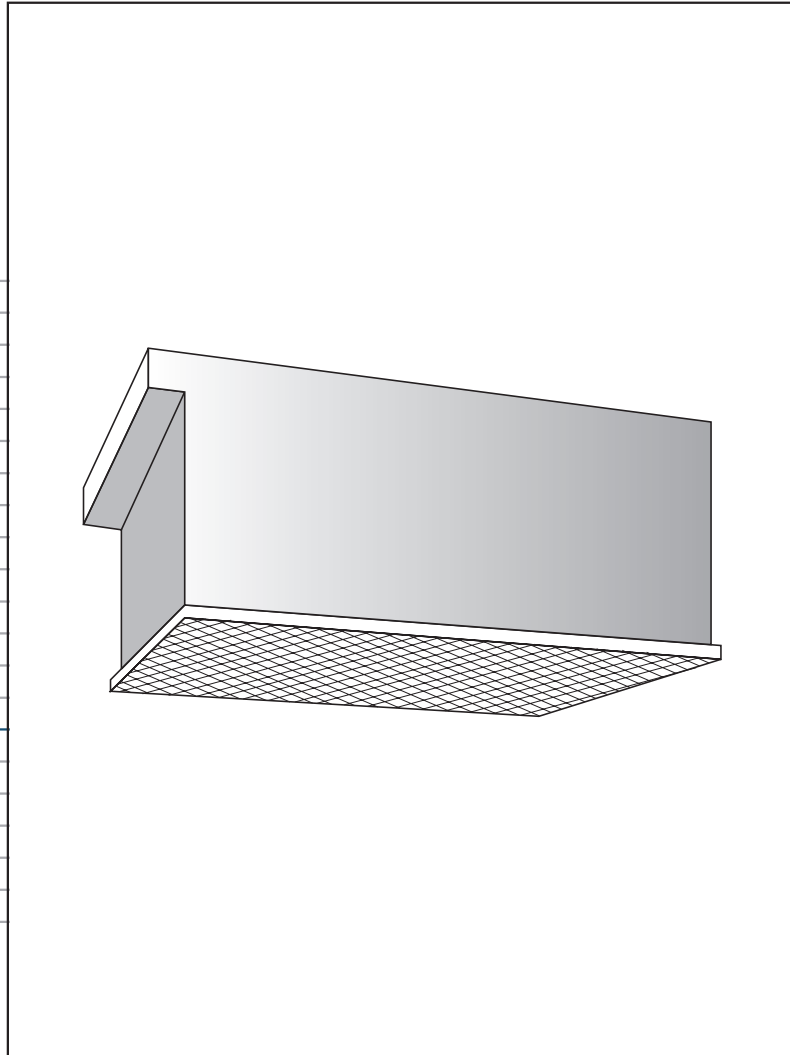

Laminarauslaß VA-L....

